

回転式治具でのワーク確認

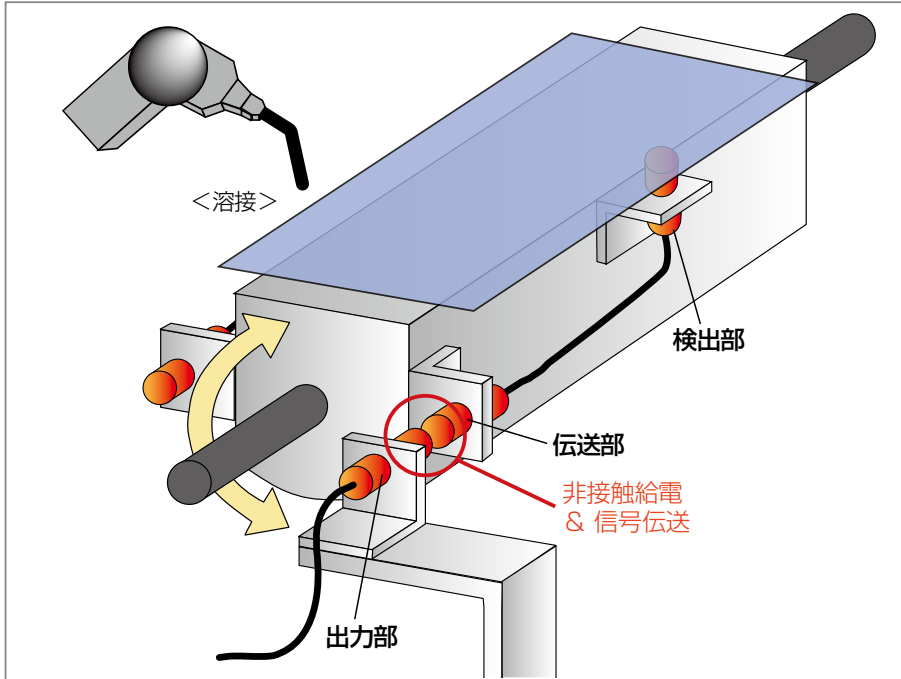

改善前の問題

- 治具の反転繰り返しによるケーブルの断線。

改善！



リモートシステム

改善の効果

- センサケーブルの断線トラブルがなくなった。
- ケーブル引き回しが無く加工機内に余裕ができた。

ポイント 2面の治具をワークの形状に合わせて、反転させて使用する。
リモートシステムは、各面のワーク確認用近接スイッチの動作電源とその検出信号の伝送を行う。

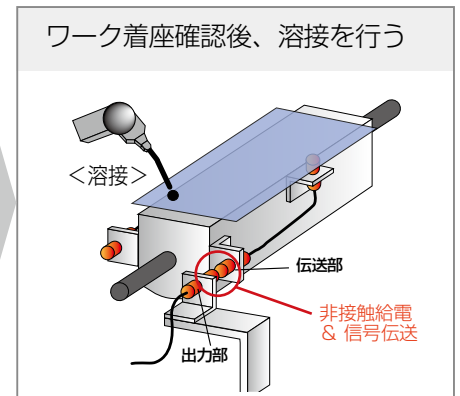
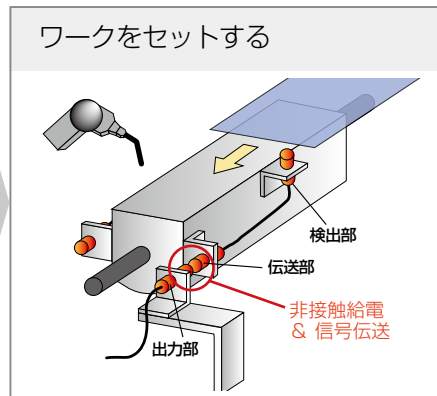
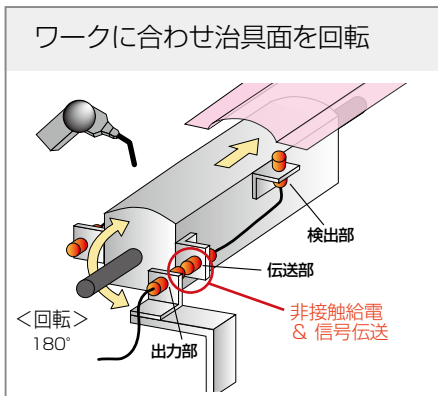

構成図

